

INNOVA CENTER

INNOVA CENTER è dedicata alle **industrie che producono film plastici (neutri e stampati) e carta**. *Innova Center* concentra la possibilità di produrre bobine di fascia larga (per lunghezze fino a 3000mm) e stretta, mantenendo una corretta tensione del film (**anche su materiale molto sottile**), dando la possibilità di riavvolgere bobine molto pesanti grazie al **supporto del tamburo centrale**.

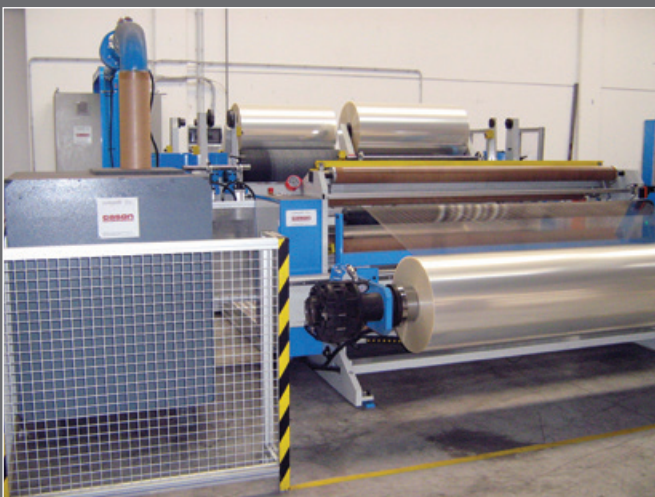

INNOVA CENTER is dedicated to the industries producer of **plastic films (neutral and printed) and paper**. *Innova Center* focuses the possibility of processing narrow and wide band (up to 3000mm) rolls, maintaining a proper tension control (also for **very thin web**), giving the opportunity to rewind heavy rolls thanks to the **central drum support**.

INNOVA CENTER

Dati tecnici / Technical features

dal 1956 **CASON**
... SLITTERS

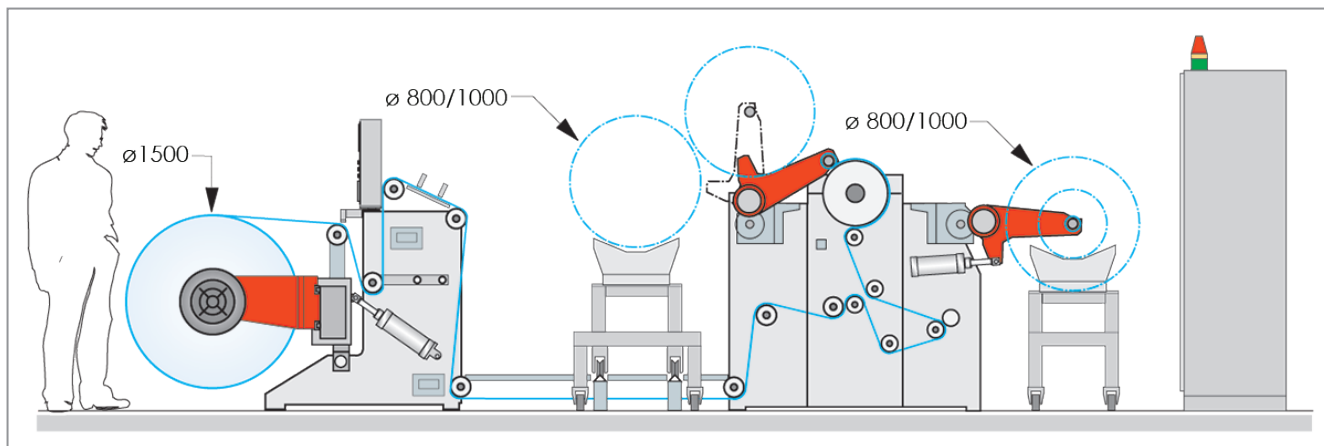

<i>Bobina Madre Ø (Max) - Mother Roll Ø max</i>	1500 mm
<i>Larghezza Bobina Madre (max) - Mother Rolls Width (max)</i>	1600 - 3500 mm
<i>Bobina Finita Ø (max) - Slit Rolls Ø (max)</i>	800 - 1000 mm
<i>Tipo Materiale - Materials</i>	film plastici, carta, Laminati - plastic film, printed, laminati
<i>Spessore Materiale - Material Thickness</i>	da 10 A 250 µ
<i>Velocità Massima - Maximum Speed</i>	600 m/min
<i>Larghezza Minima Bobine Finite - Finished Roll Width (min)</i>	> 200 mm
<i>Traino Secondario su Tamburo Centrale</i>	
<i>Secondary Pull Off on Central Drum</i>	✓
<i>Shaftless Orizzontale - Horizontal Shaftless</i>	✓
<i>Tavola Di Giuntura - Splicing Table</i>	✓
<i>Guida Film - Web Guide</i>	✓
<i>Percorso Materiale Sotto La Pedana</i>	
<i>Under Footboard Film Path</i>	✓
<i>Sistema Di Scarico Automatizzato Con Carrelli</i>	
<i>Downloading System With Trolleys</i>	✓
<i>Pre-Balance System</i>	✓
<i>Assistenza Remota - Remote Assistance *</i>	✓

Le caratteristiche e dotazioni presentate in questa scheda sono quelle standard. **CASON SPA può personalizzare le proprie macchine su specifiche tecniche del cliente.**

Features and equipment shown on this brochure are standard. **CASON SPA can customize the machines according to customer's technical specifications.**

*Il modem interno alla taglierina assicura un servizio di **tele-assistenza** a disposizione 24 ore su 24 gestito da personale Cason SpA per un'immediata **diagnostica ed assistenza online.**

* The internal modem of the slitters ensures a **remote-assistance** service 24h, staffed by Cason SpA for immediate **diagnosis and care online.**